

**LED CEILING FAN INSTRUCTION**

**1.SPECIFICATION:**

Model:	FANLUX-B5 / 2027730
Operating Voltage	85-265V ~ 50/60Hz
Power	6W LAMP / 7W MOTOR
CCT	6500K
Wind Speed	3 speed (Mid/Medium/ Strong Wind)
Timing Function	1H and 2H Timing
Sudden.stop Protection	YES
Lamp dim.	420mm
Control Mode	Remote Control/all Switch
Applicable Place	Suitable for living room,kitchen, balcony, bar,study,restaurant, shop and other indoor places.

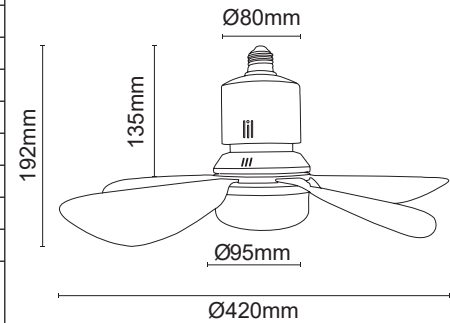

**2.Packing detail:**

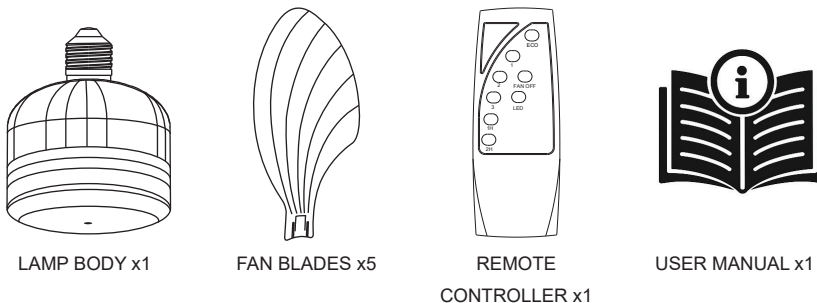

**3.Howto installation:**

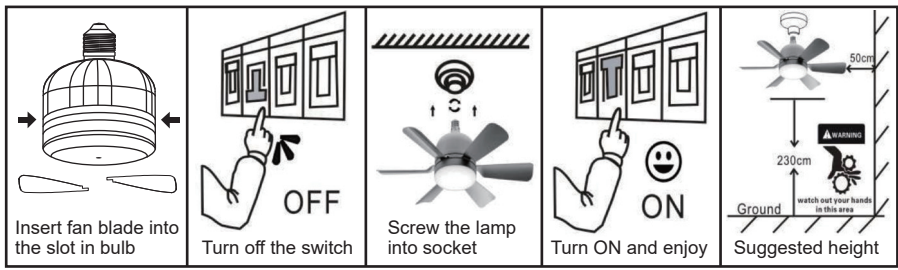

**4.Function of Remote Controller:**

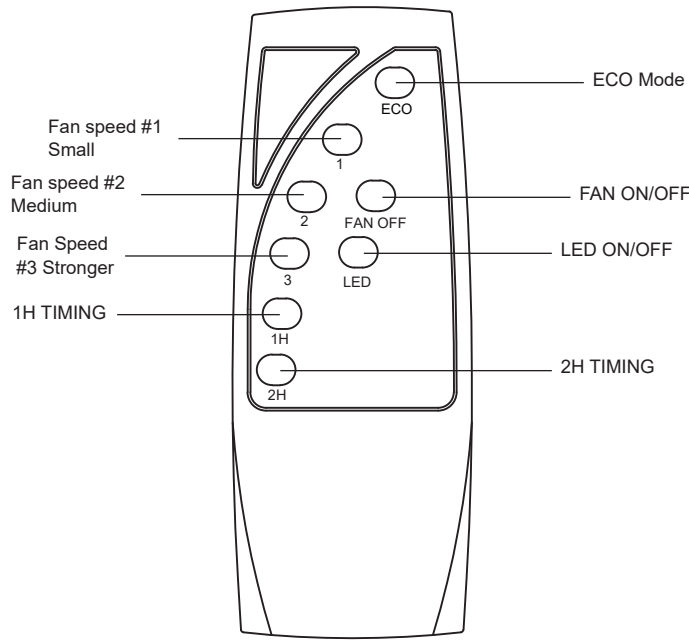

★ When the fan light is turned off with the remote controller, it will memorize the previous settings  
Fan light will resume the lighting and fan speed when turned on again.

**CAUTION:**  
1. Insert the fan blades into the slots in the lamp body firmly before installing the lamp into the lamp holder.  
2. Don't touch the fan when it is working to avoid possible damage even if it has an emergency stop function.  
3. Install and keeps the fan out reach of children to avoid possible injury.  
4. Take care when approaching the fan when it is on.  
5. Fan blades are removable for easy cleaning and storage. Please take care when take out them to avoid possible damage.  
6. The product is not waterproof, don't use it in a high humidity environment.  
7. Don't use it with a dimmer.

**ВНИМАНИЕ:**  
1. Поставьте лопасти на вентилятор в сплотеве на корпуса на лампа здрав, преди да монтирате лампата в държача на лампата.  
2. Не докосвайте вентилатора, когато работи, за да избегнете евентуална повреда, дори ако има функция за аварийно спиране.  
3. Инсталирайте и дръжте вентилатора далеч от деца, за да избегнете възможно нараняване.  
4. Внимавайте, когато се доближавате до вентилатора, когато е включен.  
5. Перките на вентилатора могат да се свалят за лесно почистване и съхранение. Моля, внимавайте, когато изваждате ги, за да избегнете възможни щети.  
6. Продуктът не е водоустойчив, не го използвайте в среда с висока влажност.  
7. Не го използвайте с димер.

**ОСТОРОЖНОСТ:**  
1. Плотно вставьте лопасти вентилятора в пазы корпуса лампы, прежде чем устанавливать лампу в патрон.  
2. Не прикасайтесь к работающему вентилятору, чтобы избежать возможного повреждения, даже если он имеет функцию аварийной остановки.  
3. Установите и держите вентилятор в недоступном для детей месте во избежание возможных травм.  
4. Будьте осторожны, приближаясь к включенному вентилятору.  
5. Лопасти вентилятора снимаются для удобства чистки и хранения. Пожалуйста, будьте осторожны, когда вынимаете их, чтобы избежать возможных повреждений.  
6. Изделие не является водонепроницаемым, не используйте его в условиях повышенной влажности.  
7. Не используйте его с диммером.

**ATENȚIE:**  
1. Introduceți ferm paletele ventilatorului în fantele din corpul lămpii înainte de a instala lampa în suportul lămpii.  
2. Nu atingeți ventilatorul atunci când funcționează pentru a evita posibile deteriorări, chiar dacă are o funcție de oprire de urgență.  
3. Instalați și păstrați ventilatorul la îndemâna copiilor pentru a evita posibile răni.  
4. Aveți grijă când vă apropiați de ventilator când acesta este pornit.  
5. Lamele ventilatorului sunt detașabile pentru curățare și depozitare ușoară. Vă rugăm să aveți grijă când scoateți pentru a evita eventualele daune.  
6. Produsul nu este impermeabil, nu-l utilizați într-un mediu cu umiditate ridicată.  
7. Nu-l folosiți cu un dimmer.

**TR**  
**DİKKAT:**  
1. Lambayı duya takmadan önce fan kanatlarını lamba gövdesindeki yuvalara sıkıca yerleştirin.  
2. Aci durumlarda fonksiyonu olsa bile olası hasarları önlemek için fan çalışırken ona dokunmayın.  
3. Olası yaralanmaları önlemek için fani çocukların erişmeyeceği bir yere kurun ve saklayın.  
4. Fan açırken yaklaşırsen dikkatli olun.  
5. Fan kanatları, kolay temizlik ve saklama için çıkarılabilir. Lütfen dışarı çıkarken dikkatli olun.  
6. Olası hasarları önlemek için bunları kullanın.  
7. Ürün su geçirmez değildir, yüksek nemli ortamlarda kullanmayın.  
8. Dimmer ile kullanmayın.

**GR**  
**ΠΡΟΣΟΧΗ:**  
1. Εισαγάγετε τα πτερόγια του ανεμιστήρα στις υποδοχές στο σώμα της λάμπας καλά πριν εγκαταστήσετε τη λάμπα στη θήκη της λάμπας.  
2. Μην αγγίζετε τον ανεμιστήρα όταν λειτουργεί για να αποφύγετε πιθανή ζημιά ακόμα κι αν έχει λειτουργία διακοπής έκτακτης ανάγκης.  
3. Εγκαταστήστε και κρατήστε τον ανεμιστήρα μακριά από παιδιά για να αποφύγετε πιθανούς τραυματισμούς.  
4. Προσέχετε όταν πλησιάζετε τον ανεμιστήρα όταν είναι αναμμένος.  
5. Οι λείψεις του ανεμιστήρα αφαιρούνται για εύκολο καθαρισμό και αποθήκευση. Παρακαλούμε να προσέχετε όταν βγάζετε για την αποφυγή πιθανών ζημιών.  
6. Το προϊόν δεν είναι αδιάβροχο, μην το χρησιμοποιείτε σε περιβάλλον με υψηλή υγρασία.  
7. Μην το χρησιμοποιείτε με ροοστάτη.

**UA**  
**УВАГА:**  
1. Надібно вставте лопаті вентилятора в отвори корпусу лампи перед установкою лампи в патрон.  
2. Не торкайтесь вентилятору, коли він працює, щоб уникнути можливого пошкодження, навіть якщо він має функцію аварійної зупинки.  
3. Установіть і тримайте вентилятор в недоступному для дітей місці, щоб уникнути можливих травм.  
4. Будьте обережні, наближаючись до увімкненого вентилятору.  
5. Лопаті вентилятора знімають для легкого очищення та зберігання. Будь ласка, будьте обережні, коли виймаєте їх, щоб уникнути можливих пошкоджень.  
6. Це вироб не є водонепроникним, не використовуйте його в середовищі з високою вологістю.  
7. Не використовуйте його з диммером.

**AR**  
**حذر:**  
1. أدخل شفرات المروحة في الفتحات الموجودة في جسم المصباح بإحكام قبل تثبيت المصباح في حامل المصباح.  
2. لا تلمس المروحة أثناء تشغيلها لتجنب حدوث أي ضرر محتمل حتى لو كانت مزودة بوظيفة التوقف في حالات الطوارئ.  
3. قم بتثبيت المروحة وإبقاها بعيدة عن متناول الأطفال لتجنب الإصابة المحتملة.  
4. توخي الحذر عند الاقتراب من المروحة عندما تكون قيد التشغيل.  
5. شفرات المروحة قابلة للإزالة لتسهيل التنظيف والتخزين. يرجى توخي الحذر عند إخراجها لتجنب الأضرار المحتملة.  
6. المنتج ليس مقاوماً للماء، ولا تستخدمه في بيئة ذات رطوبة عالية.  
7. لا تستخدمه مع أداة باهتة.

**SR**  
**ОПРЕЗ:**  
1. Често умнетеги лопатите на вентилатору у прорезе на кућишту лампе пре него што уградите лампу у држач лампе.  
2. Не додирујте вентилатор док ради да бисте избегли могућа оштећења чак и ако има функцију заустављања у нужди.  
3. Инсталирајте и држите вентилатор ван домаћаја деце како бисте избегли могуће повреде.  
4. Будите опрезни када прилазите вентилатору када је укључен.  
5. Лопатиче вентилатора се могу уклонити ради лакшег чишћења и складиштења. Пазите приликом изношења да би се избегла могућа оштећења.  
6. Производ није водоотпоран, немојте га користити у окружењу високе влажности.  
7. Немојте га користити са димером.

**HR**  
**OPREZ:**  
1. Često umetnite lopatice ventilatora u otvore na kućištu svjetiljke prije ugradnje svjetiljke u držač svjetiljke.  
2. Ne dirajte ventilator dok radi kako biste izbjegli moguću štetu čak i ako ima funkciju zaustavljanja u nuždi.  
3. Instalirajte i držite ventilator izvan dohvata djece kako biste izbjegli moguće ozljede.  
4. Budite oprezni kada prilazite ventilatoru kada je uključen.  
5. Lopatice ventilatora se mogu ukloniti radi lakšeg čišćenja i skladištenja. Budite oprezni prilikom vađenja kako biste izbjegli moguću štetu.  
6. Proizvod nije vodootporan, nemojte ga koristiti u okruženju visoke vlažnosti.  
7. Nemojte ga koristiti s prigušivačem.

**KZ**  
**ЕСКЕРТУ:**  
1. Часто ставіце лопаткі вентілятара ў прорэзы корпусу лампы перад устаноўкай лампы ў патрон.  
2. Не дэкайце вентілятара, калі ён працуе, каб ухіліць магчымага пашкоджання, нават калі ён мае функцыю аварыйнай зупіні.  
3. Устаноўце і трымайце вентілятара ў недаступным для дзяцей месцы, каб ухіліць магчымыя траўмы.  
4. Будзьце асцярожны, набліжаючыся да увімкнёнага вентілятара.  
5. Лопаткі вентілятара знімаюць для лёгкага ачышчэння та зберягання. Будзьце асцярожны, калі вынімаеце іх, каб ухіліць магчымыя пашкоджанні.  
6. Прадукт не з'яўляецца вадонепроніцаемым, не выкарыстоўвайце яго ў асяроддзі з высокай вільготнасцю.  
7. Не выкарыстоўвайце яго з дыммерам.

**SL**  
**POZOR:**  
1. Tihno vstavite lopatice ventilatorja v reže na hišju svetilke, preden namestite žarnico v nosilec.  
2. Ne dotikajte se ventilatorja, ko deluje, da preprečite morebitne poškodbe, tudi če ima funkcijo zaustavitve v sili.  
3. Ventilator namestite in hranite izven dosega otrok, da preprečite morebitne poškodbe.  
4. Bodite previdni, ko se prižigate ventilatorju.  
5. Lopatice ventilatorja so odstranljive za enostavno čiščenje in shranjevanje. Prosimo, bodite previdni pri jemanju, da se izognete morebitni škodi.  
6. Izdelek ni vodotesen, zato ga ne uporabljajte v okolju z visoko vlažnostjo.  
7. Ne uporabljajte ga z zatemnilnikom.

**FR**  
**PRUDENCE:**  
1. Insérez fermement les pales du ventilateur dans les fentes du corps de la lampe avant d'installer la lampe dans le support de lampe.  
2. Ne touchez pas le ventilateur lorsqu'il fonctionne pour éviter d'éventuels dommages, même s'il dispose d'une fonction d'arrêt d'urgence.  
3. Installez et gardez le ventilateur hors de portée des enfants pour éviter d'éventuelles blessures.  
4. Faites attention lorsque vous vous approchez du ventilateur lorsqu'il est en marche.  
5. Les pales du ventilateur sont amovibles pour un nettoyage et un rangement faciles. S'il vous plaît faites attention lors du retrait eux pour éviter d'éventuels dommages.  
6. Le produit n'est pas étanche, ne l'utilisez pas dans un environnement très humide.  
7. Ne l'utilisez pas avec un variateur.

**IT**  
**ATTENZIONE:**  
1. Inserire saldamente le pale del ventilatore nelle fessure del corpo lampada prima di installare la lampada nel portalampada.  
2. Non toccare il ventilatore quando è in funzione per evitare possibili danni, anche se dotato di funzione di arresto di emergenza.  
3. Installare e tenere il ventilatore fuori dalla portata dei bambini per evitare possibili lesioni.  
4. Prestare attenzione quando ci si avvicina al ventilatore quando è acceso.  
5. Le pale del ventilatore sono rimovibili per una facile pulizia e conservazione. Prestare attenzione quando si estraggono per evitare possibili danni.  
6. Il prodotto non è impermeabile, non utilizzarlo in ambienti con elevata umidità.  
7. Non utilizzarlo con un dimmer.

**DE**  
**VORSICHT:**  
1. Setzen Sie die Lüfterflügel fest in die Schlitze im Lampenkorper ein, bevor Sie die Lampe in die Lampenfassung einsetzen.  
2. Berühren Sie den Ventilator nicht, wenn er in Betrieb ist, um mögliche Schäden zu vermeiden, auch wenn er über eine Not-Aus-Funktion verfügt.  
3. Installieren Sie den Ventilator und bewahren Sie ihn außerhalb der Reichweite von Kindern auf, um mögliche Verletzungen zu vermeiden.  
4. Seien Sie vorsichtig, wenn Sie sich dem eingeschalteten Ventilator nähern.  
5. Die Lüfterflügel sind zur einfachen Reinigung und Aufbewahrung abnehmbar. Bitte seien Sie beim Herausnehmen vorsichtig, um mögliche Schäden zu vermeiden.  
6. Das Produkt ist nicht wasserdicht. Verwenden Sie es nicht in einer Umgebung mit hoher Luftfeuchtigkeit.  
7. Verwenden Sie es nicht mit einem Dimmer.

**PL**  
**OSTROŻNOŚĆ:**  
1. Przed zamontowaniem lampy w oprawce mocno wóz lopatki wentylatora w szczeliny w korpusie lampy.  
2. Nie dotykaj pracującego wentylatora, aby uniknąć możliwych uszkodzeń, nawet jeśli posiada on funkcję zatrzymania awaryjnego.  
3. Zainstaluj wentylator i trzymaj go poza zasięgiem dzieci, aby uniknąć możliwych obrażeń.  
4. Zachowaj ostrożność zbliżając się do włączonego wentylatora.  
5. Lopatki wentylatora można zdjąć, co ułatwia czyszczenie i przechowywanie. Proszę zachować ostrożność przy wyjmowaniu je, aby uniknąć ewentualnych uszkodzeń.  
6. Produkt nie jest wodoodporny, nie używaj go w środowisku o dużej wilgotności.  
7. Nie używaj go ze ściemniaczem.

**ES**  
**PRECAUCIÓN:**  
1. Inserte firmemente las aspas del ventilador en las ranuras del cuerpo de la lámpara antes de instalar la lámpara en el portalámparas.  
2. No toque el ventilador dok radi kako biste izbjegli moguća oštećenja čak i ako ima funkciju zaustavljanja u nuždi.  
3. Instale y mantenga el ventilador fuera del alcance de los niños para evitar posibles lesiones.  
4. Tenga cuidado al acercarse al ventilador cuando esté encendido.  
5. Las aspas del ventilador son extraíbles para facilitar la limpieza y el almacenamiento. Por favor tenga cuidado al sacar para evitar posibles daños.  
6. El producto no es resistente al agua, no lo utilice en un ambiente de alta humedad.  
7. No lo utilices con un atenuador.

**PT**  
**CUIDADO:**  
1. Insira as pás do ventilador firmemente nas ranhuras do corpo da lâmpada antes de instalá-la no soquete.  
2. Não toque no ventilador enquanto ele estiver funcionando para evitar possíveis danos, mesmo que ele tenha função de parada de emergência.  
3. Instale e mantenha o ventilador fora do alcance de crianças para evitar possíveis ferimentos.  
4. Tenha cuidado ao retirá-las para facilitar a limpeza e o armazenamento. Tenha cuidado ao retirá-las para evitar possíveis danos.  
5. O produto não é à prova d'água; não o utilize em ambientes com alta umidade.  
7. Não o utilize com dimmer.

**SK**  
**POZOR:**  
1. Pred inštaláciou lampy do držiaka lampy pevne vložte lopatky ventilátora do štrbín v tele lampy.  
2. Nedotýkajte sa ventilátora, keď je v prevádzke, aby ste predišli možnému poškodeniu, aj keď má funkciu núdzového zastavenia.  
3. Nainštalujte a uchovávajte ventilátor mimo dosahu detí, aby ste predišli možnému zraneniu.  
4. Pri približovaní sa k zapnutému ventilátoru buďte opatrní.  
5. Lopatky ventilátora sú odnímateľné pre jednoduché čistenie a skladovanie. Pri vyberaní buďte opatrní, aby nedošlo k ich prípadnému poškodeniu.  
6. O výrobok nie je vodotesný, nepoužívajte jej v prostredí s vysokou vlhkosťou.  
7. Nepoužívajte ho so stmievačom.

**CZ**  
**POZOR:**  
1. Před instalací lampy do držáku lampy pevně zasunte lopatky ventilátoru do štrbín v těle lampy.  
2. Nedotýkejte se ventilátoru, když je v provozu, abyste předešli možnému poškození, i když má funkci nouzového zastavení.  
3. Nainštalujte a udržujte ventilátor mimo dosah dětí, aby ste predišli možnému zranění.  
4. Při přibližování se k zapnutému ventilátoru buďte opatrní.  
5. Lopatky ventilátoru jsou odnímatelné pro snadné čištění a skladování. Při vyjímání buďte opatrní, aby nedošlo k jejich případnému poškození.  
6. Výrobek není vodotěsný, nepoužívejte jej v prostředí s vysokou vlhkosťou.  
7. Nepoužívejte jej se stmívačem.

**BIH**  
**OPREZ:**  
1. Čvrsto umetnite lopatice ventilatora u prorozu na kućištu lampe pre nego što ugradite lampu u držač lampe.  
2. Ne dirajte ventilator dok radi kako biste izbjegli moguća oštećenja čak i ako ima funkciju zaustavljanja u nuždi.  
3. Instalirajte i držite ventilator van domašaja djece kako biste izbjegli moguće ozljede.  
4. Budite oprezni kada prilazite ventilatoru kada je uključen.  
5. Lopatice ventilatora se mogu ukloniti radi lakšeg čišćenja i skladištenja. Budite oprezni prilikom iznošenja kako bi se izbjegla moguća oštećenja.  
6. Proizvod nije vodootporan, nemojte ga koristiti u okruženju visoke vlažnosti.  
7. Nemojte ga koristiti sa dimerom.

**AL**  
**KUJDES:**  
1. Futni fort lehet e ventilatorit në vrimat në trupin e llambës përpara se ta instaloni llambën në mbajtësen e llambës.  
2. Mos e prekn ventilatorin kur ai është duke punuar për të shmangur dëmtimet e mundshme edhe nëse ka një funksion ndalimi emergjent.  
3. Instaloni dhe mbajeni ventilatorin jashtë mundësive të fëmijëve për të shmangur dëmtimet e mundshme.  
4. Kini kujdes kur i afroheni ventilatorit kur ai është i ndezur.  
5. Tehet e ventilatorit janë të lehtëzime për pastrim dhe ruajtje të lehtë. Ju lutemi kini kujdes kur nxirni ato për të shmangur dëmtimet e mundshme.  
6. O produkti nuk është i papërshkueshëm nga uji, mos e përdorni në mjedis me lagështi të lartë.  
7. Mos e përdorni me dimmer.

**MK**  
**ВНИМАНИЕ:**  
1. Внимателно вметнете лопатките на вентилаторот цврсто во отворите во телото на светилката пред да ја инсталирате светилката во држачот на светилката.  
2. Не допирајте го вентилаторот кога работи за да избегнете можно оштетување дури и ако има функција за итно запирање.  
3. Инсталирајте го и чувајте го вентилаторот подалеку од деца за да избегнете можни повреди.  
4. Внимавајте кога се приближавате до вентилаторот кога е вклучен.  
5. Сецилата на вентилаторот се отстранливи за лесно чистење и складирање. Во внимание внимавајте при вадењето нив за да се избегнат можни оштетувања.  
6. О производот не е водоотпорен, не го користете во средина со висока влажност.  
7. Не користете го со придушувач.

**PROIZVEDENO I KИTAY**  
PROIZVODITEL: PANLIGHT INTERNATIONAL LIGHTING CO.,LIMITED  
10F, 271 HUSHUNAN ROAD, HANGZHOU, CHINA  
ВНОСИТЕЛ: ВИТО ЕВРОПА ООД  
Кривопалански адрес: 05000, Ресублика Косово, Адаптован район,  
Г/Адреса: Миралиев Трстек, Апатковски, дом № 68А, Београд, Липа Е1  
Телефон: +381 21 464 18 74  
ДАТА НА ПРОИЗВОДСТВО (МЕСЕЦ/ГОДИНА): 04/25

**© CИDE ÜRETİLMİSTR**  
İNALATCI: PANLIGHT INTERNATIONAL LIGHTING CO.,LIMITED  
10F, 271 HUSHUNAN ROAD, HANGZHOU, CHINA  
İNİALATÇI: RANAK ELEKTRİK VE SANİTİCİLİK İSTİ.  
ADRES: YEŞİLKÖY MAH. ATATÜRK CAD. EGS BUSINESS PARK BLOKLARI  
NO:12 B1 4. KAT NO:299-300 BAKIRKÖY/İSTANBUL  
TELEFON:0212 886 3520  
GÜRETMİ TARIHI (AY/YIL): 04/25

**صنع في الصين**  
الصانع: **الصين**  
10F, 271 HUSHUNAN ROAD, HANGZHOU, CHINA  
المورد: **الصين**  
ADDRESS OPPOSITE TO HESZEDA QINJI 688B/PAQ  
NO:12 B1 4. KAT NO:299-300 BAKIRKÖY/İSTANBUL  
تاريخ الصنع (الشهر / السنة): 04/25  
04/25

**IF THE IMPORTER IS NOT LISTED HERE PLEASE CONTACT TO THE LOCAL DISTRIBUTOR OF THIS PRODUCT.**

-20°C < ta < +45°C